

PEPRI CENTRO. CATALOGO DE EDIFICIOS PROTEGIDOS



Situación	PLAZA DE LA MERCED, Nº 9		
Edificio	152	Zon	II
Grado Protección	ARQUITECTONICA I		
Fach.	<input type="radio"/>	Tipol.	<input type="radio"/>
		Elem.	<input type="radio"/>
Estilo	Barroco		
Autor	Jerónimo Cuervo		
Epoca	S. XVIII-2ª Mitad. (Remod.S.XIX-1873-76)		



0.- PROPUESTA

USOS NO ADMITIDOS	VIV.	OFIC.	COM.	IND.ART.	BAR-REST.	EQUIP.	USO PUB.	HOT.
P.BAJA	<input type="radio"/>	<input type="radio"/>	<input type="radio"/>	<input type="radio"/>	<input type="radio"/>	<input type="radio"/>	<input type="radio"/>	<input type="radio"/>
P. 1ª	<input type="radio"/>	<input type="radio"/>	<input type="radio"/>	<input type="radio"/>	<input type="radio"/>	<input type="radio"/>	<input type="radio"/>	<input type="radio"/>
P.ALTAS	<input type="radio"/>	<input type="radio"/>	<input type="radio"/>	<input type="radio"/>	<input type="radio"/>	<input type="radio"/>	<input type="radio"/>	<input type="radio"/>
Conservar	ESTRUCTURA PORTANTE		<input type="radio"/>	PATIO ESTRUCTURANTE		<input type="radio"/>	LOCALIZACION ESCALERA	
	RELACION ZAGUAN PATIO-ESCALERA		<input type="radio"/>	JERARQUIA DIMENSIONES PLANTA		<input type="radio"/>		
	JERARQUIA SECUENCIAS MIRADORES ACRISTALADOS		<input type="radio"/>	UNIDAD PARCELARIA		<input type="radio"/>	ALTURA	<input type="radio"/>
Modificar	ELIMINACION AÑADIDOS NO ARMONICO			<input type="radio"/>	ELIMINACION AÑADIDOS NO ARMONICO			<input type="radio"/>
	DIFICULTADES TIPOL. PARA USOS PROPUESTOS		<input type="radio"/>	ELIMINACION AÑADIDOS NO ARMONICO		<input type="radio"/>		
	ACABADOS Y ANUNCIOS		<input type="radio"/>	HIGIENIZACION (ÁPERTURA DE PATIOS DE LUCES, ETC.)				<input type="radio"/>
Reparar	ESTRUCTURA	<input type="radio"/>	CUBIERTA	<input type="radio"/>	FACHADA	<input type="radio"/>	ACABADOS INTERIORES	<input type="radio"/>
	INSTALACIONES	<input type="radio"/>	OTROS	<input type="radio"/>				
Otros	POSIBILIDAD AMPLIACION ALTURA CON E.D.			<input type="radio"/>				
	POSIBILIDAD AMPLIACION OCUPACION CON E.D			<input type="radio"/>				
	TRATAMIENTO MEDIANERAS			<input type="radio"/>				

PEPRI CENTRO. CATALOGO DE EDIFICIOS PROTEGIDOS

1.- DATOS GENERALES

Situación PLAZA DE LA MERCED, Nº 9

Propietario

Uso Actual

	B	Planta Baja	A	Planta Altas	
Viv. Unif.	0	Adm. Publ.	A	Bar-Rest.	0
Viv. Pluf.	0	Adm. Priv.	A	Hotelero	0
Museo	0	Comer. Gr.	B	Ind. Artes.	0
Espec.	0	Comer. Pq.	0	Ind. Media	0
Otros	0				

	NUMERO	M2. UTILES
VIVIENDAS	0	0
OFICINAS	5	0
LOCALES	2	0

Régimen de Ocupación

Propiedad Alquiler
Otros

2.- DESCRIPCION DE LA PARCELA

Trama Urbana

S. XX S.XIX S. XVII
S. XVII Anterior

Forma de la Parcela

Regular Irregular

SUPERFICIE	193,00
FACHADA	10,00
PROFUND.MEDIA	11,00

3.- DESCRIPCION DEL EDIFICIO

Edad

1.950 1.920 1.850
1.800 1.700 Anterior

Valor del Edificio

Arquitect. Urbanist. Ambient.
Histórico Cultural Otros

Superficie Edificada 571,00

Edificabilidad 2,96

Ocupación 100,00

Altura
Nº de Plantas
Altura en M.

Tipología Edificatoria

Corrala Con Patio Estructur.
Con Galerías Zaguán
Densa Sit. Escalera Patio
En Esquina Inter.
Profunda (Pat.Traseros)
Otras

4.- ELEMENTOS DE INTERES

Tipología
Organización Estructural
Fachada
Patio Estructurante
Elementos Puntuales:
Portada Herrajes
Cierros Columnas
Carpintería Patios
Solerías Otros

5.- ELEMENTOS CONSTRUCTIVOS, MATERIALES. ESTADO CONSERVACION

Estructura

MUROS

F. Ladrillo Mamp. Concer. Mamp.Mix.
Sillares Arco/Columna Otros

PORTICOS

Madera Metálico Hormigón Otros

FORJADOS

Madera Metálico Hormigón Otros

ESCALERA

Cubierta

TIPO

Inclinada Plana Mixta Otros

MATERIALES

Teja Arabe T. Plana T.Vitrific. Otros

Fachada

TEXTURA

Enfoscada P Estucada ladrillo
Mamp.Conce mamp.Mix. Sillar
Otros

COLOR

Blanco Crema Gris Otros

ELEMENTOS

Portada Mirador Balcón Herrajes
Carpint. Cornisa Zócalo Anuncio
Otros

SI NO RUINA MAL REGULAR BIEN

PEPRI CENTRO. CATALOGO DE EDIFICIOS PROTEGIDOS

Acabados Interiores

PAVIMENTO	Hidraul.	<input checked="" type="radio"/>	Cerámico	<input type="radio"/>	Mármol	<input type="radio"/>
	Madera	<input type="radio"/>	Terrazo	<input checked="" type="radio"/>	Otros	<input type="radio"/>
PARAMENTOS VERTICALES	Pintado	<input checked="" type="radio"/>	Estucado	<input type="radio"/>	Otros	<input type="radio"/>
	TECHOS	Patio	<input type="radio"/>	muros	<input checked="" type="radio"/>	Esc.-yeso
Artesonado		<input type="radio"/>	Bóveda	<input type="radio"/>	Otros	<input type="radio"/>

CARPINTERIA

Otros

Otros

Otros

Instalaciones

Otros

Otros

Otros

Otros

NºEdificio:

152

Situación:

PLAZA DE LA MERCED, Nº 9

OBSERVACIONES

Fachada: 10+14

Muy reformado. Incluso tenía iguales cierros que la casa colindante, el nº 10, que es gemela.

PLANOS Y FOTOS

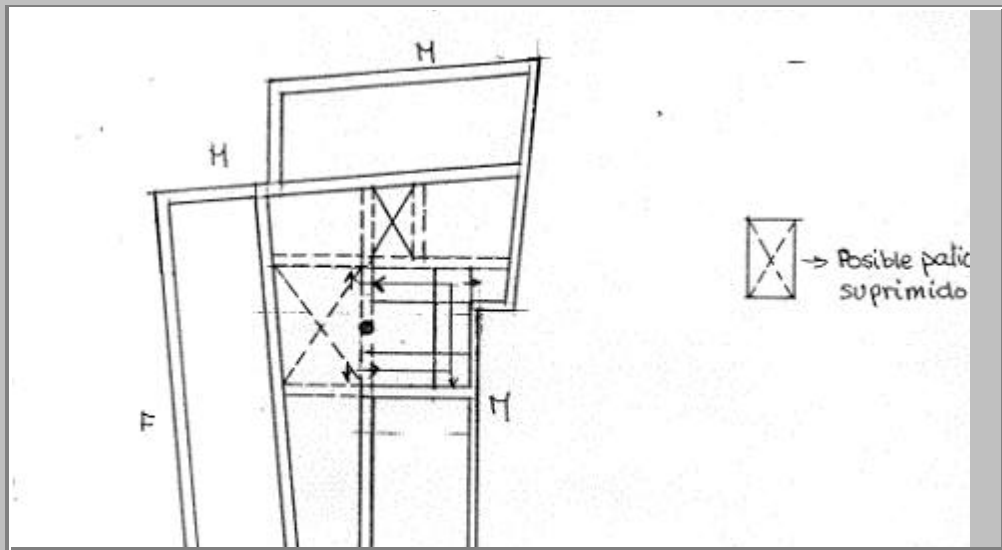

PLANOS Y FOTOS

OBSERVACIONES DE LA PROPUESTA

RESEÑA HISTORICO-ARTISTICA

Edificio de vivienda con bajo, entresuelo y 2 plantas de balcones separados por imposta que forman esquina con C/ Alamos. La portada, con doble altura, es adintelada coronada por óculo y recoge el balcón corrido de la planta principal, con rejería de forja y arbotantes, resaltándose el vano central por molduraje; los balcones de la planta superior son independientes; remata con tejado bajo el que hay recogeaguas del S. XVIII.

Esta vivienda es simétrica a la nº 7.

La actuación de Jerónimo Cuervo respetó el diseño barroco, aunque añadió un nuevo friso.

BIBLIOGRAFIA:

- F. Mérida: Cuervo.
- R. Marín: Eclecticismo.
- Morales Folguera: Borbones, 207